



GT-225ⁱ

Recortadora de Hierba

Manual del operador

⚠ ADVERTENCIA



Peligro de quemadura

El silenciador o el silenciador catalítico y la cubierta circundante pueden ponerse extremadamente calientes. Siempre manténgase a distancia del área del silenciador y del escape, de lo contrario pueden producirse lesiones personales graves.

⚠ ADVERTENCIA

El sistema de escape del motor de este producto contiene químicos que pueden causar cáncer, defectos congénitos u otros daños en la reproducción, de acuerdo a lo que se conoce en el Estado de California.

⚠ ADVERTENCIA



Los usuarios de este equipo corren el riesgo de causar lesiones a ellos mismos o a terceros si la unidad se utiliza de manera incorrecta y/o no se cumplen las precauciones de seguridad. ECHO proporciona un manual del operador y un manual de seguridad. Ambos deben leerse y comprenderse para obtener un funcionamiento correcto y seguro. De lo contrario, pueden producirse lesiones graves.

Las especificaciones, descripciones y todo el material ilustrativo de este documento son tan precisos como se sabe al tiempo de su publicación, pero están sujetos a cambios sin previo aviso. Es posible que las ilustraciones incluyan equipos y accesorios opcionales, y no incluyan el equipo estándar.

X7722279002

© 3/2017 ECHO Inc.

TABLA DE MATERIAS

Introducción	3
Información De Servicio	3
Número de serie/piezas	3
Servicio	4
Asistencia para productos del consumidor de ECHO	4
Registro de producto	4
Manuales adicionales o de repuesto	4
Seguridad	5
Información importante y símbolos de seguridad del manual	5
Símbolos internacionales	6
Condición personal y equipos de seguridad	7
Equipos	12
Control de emisiones (escape y evaporación)	13
Información de control de emisiones de CARB y EPA	13
Description	15
Contenido	17
Montaje	18
Instalación De La Pantalla	18
Retiro Del Hilo De Nilón	18
Empuñadura de Soporte	19
Operación	19
Combustible	20
Arranque Del Motor En Frío	23
Arranque Con El Motor Caliente	25
Parada Del Motor	26
Mantenimiento	27
Niveles de aptitud	27
Intervalos De Mantenimiento	27
Filtro De Aire	29
Filtro De Combustible	29
Bujía	30
Sistemas De Enfriamiento	31
Sistema De Escape	33
Ajuste Del Carburador	34
Lubricación	35
Solución De Problemas	37
Almacenamiento	38
Almacenamiento a largo plazo (más de 30 días)	38
Especificaciones	40
Registro de producto	42

INTRODUCCIÓN

Bienvenido a la familia ECHO. Este producto ECHO fue diseñado y fabricado para ofrecer prolongada vida útil y confiabilidad mientras trabaja. Lea y comprenda el contenido de este manual y del MANUAL DE SEGURIDAD. Ambos manuales son fáciles de utilizar y contienen numerosas sugerencias útiles de funcionamiento y mensajes de SEGURIDAD.

Consérvelo en un lugar seguro para consultas futuras. Contiene especificaciones e información de seguridad, funcionamiento, mantenimiento, almacenamiento y ensamblaje específica de este producto. Escanear los códigos QR que se encuentran a través del manual del operador para obtener más información.

Consérvelo en un lugar seguro para consultas futuras. Explica los posibles peligros y las medidas que se deben tomar para garantizar un funcionamiento seguro.

INFORMACIÓN DE SERVICIO

Número de serie/piezas

Las piezas ECHO legítimas y los conjuntos y kits de mantenimiento para los productos ECHO sólo están disponibles en un distribuidor autorizado ECHO. Cuando necesite comprar piezas, siempre tenga a mano el número de modelo y de serie de la unidad. Para referencia futura, anótelos en el espacio que se proporciona a continuación.

Número de modelo:

Número de serie:



Servicio

Durante el período de garantía, el servicio de este producto lo debe realizar un distribuidor de servicio autorizado por ECHO. Para conocer el nombre y el domicilio del distribuidor de servicio autorizado ECHO más cercano, pregunte a su revendedor o llame al: 1-800-432-ECHO (3246). La información del distribuidor también está disponible en nuestro sitio web. Cuando lleve la unidad para reparaciones o servicios cubiertos por la garantía, se requiere el comprobante de compra.

Asistencia para productos del consumidor de ECHO

Si necesita asistencia o tiene alguna duda relacionada con la aplicación, funcionamiento o mantenimiento de este producto puede llamar al Departamento de asistencia al cliente ECHO al 1-800-673-1558 de lunes a viernes de 8:00 de la mañana a 5:00 de la tarde (hora central estándar). Antes de llamar, tenga a mano el número de modelo y de serie de la unidad.

Registro de producto

Puede asegurarse de contar con una garantía sin problemas registrando en línea su equipo ECHO en www.echo-usa.com o completando hoja de registro de garantía que se suministra en este manual. El registro del producto confirma la cobertura de garantía y proporciona un enlace directo entre usted y ECHO si necesitamos comunicarnos por algún motivo.

Manuales adicionales o de repuesto

Puede conseguir los repuestos de los manuales del operador y de seguridad y los catálogos de piezas en su distribuidor ECHO o en www.echo-usa.com, o comunicándose con ECHO Inc., 400 Oakwood Road, Lake Zurich, IL 60047 (800-673-1558). Siempre revise el sitio web de ECHO para obtener información actualizada.



Los videos de seguridad puede conseguirlos en su distribuidor Echo. Se requiere un pago de \$5,00 por el envío de cada video.

SEGURIDAD

Información importante y símbolos de seguridad del manual

A lo largo de este manual y en el producto mismo, encontrará alertas de seguridad y mensajes informativos de gran utilidad precedidos por símbolos o palabras clave. A continuación se enumera una explicación de dichos símbolos y palabras clave y su significado.

PELIGRO

El símbolo de alerta de seguridad acompañado por la palabra "PELIGRO" destaca un acto o condición que LLEVARÁ a que se produzcan lesiones personales graves o la muerte si no se evita.

ADVERTENCIA

El símbolo de alerta de seguridad acompañado por la palabra "ADVERTENCIA" destaca un acto o condición que PUEDE llevar a que se produzcan lesiones personales graves o la muerte si no se evita.

PRECAUCIÓN

El símbolo de alerta de seguridad acompañado por la palabra "PRECAUCIÓN" destaca un acto o condición que PODRÍA llevar a que se produzcan lesiones personales menores o moderadas si no se evita.

AVISO

El mensaje adjunto proporciona información necesaria para proteger la unidad.

Nota: Este mensaje adjunto proporciona sugerencias para el uso, cuidado y mantenimiento de la unidad.





SÍMBOLO DE CÍRCULO Y BARRA OBLICUA

Este símbolo significa que la acción específica que se muestra está prohibida. Ignorar estas prohibiciones puede ocasionar lesiones graves o mortales.

Símbolos internacionales

Símbolo	Descripción	Símbolo	Descripción
	Lea y entienda el manual del operador	H	Ajuste del carburador - Mezcla de alta velocidad
	Protéjase los ojos, oídos y cabeza.	T	Ajuste del carburador -Velocidad en vacío
	Use protección para pies y manos.	L	Ajuste del carburador - Mezcla de baja velocidad
	Seguridad/Alerta		Parada de emergencia
	Superficie Caliente		Mezcla de combustible y aceite.
	No operar sin placas y guardisa en posición.		No usar hojas, solo línea de corte.
	Evite todas las líneas de energía. Esta unidad no está aislada contra corriente eléctrica.		!Cuidado! - Objetos rebotados y arrojados.
	NO permita que haya llamas o chispas cerca del combustible.		Encendido activado/ desactivado
	NO fume cerca del combustible.		Ampolla del carburador
	Control del estrangulador "marcha" posición (Estrangulador Abierto)		Control del estrangulador "arranque en frío" posición (Estrangulador Cierre)
	No permita a nadie que se acerque más de 15 metros (50 pies) de la máquina.		Accesorio giratorio del corte

Símbolo	Descripción	Símbolo	Descripción
	No exceder 10,000 RPM.		Lleve calzado contra las resbaladuras.



MIRE ANTES DE BOMBEAR!
 Percentage de Etanol

0% - 10%	15% - 30% - 50% - 85%
----------	-----------------------

UTILIZE E10 o COMBUSTIBLE de MENOR CONTENIDO de ETANOL

No use cualquier combustible que contenga mas de 10 por ciento de etanol (E10) en este equipo. Puede causar daños o fallos y está prohibido por la Ley Federal.

Consulte la sección "Combustible" en el manual del operador

Condición personal y equipos de seguridad

ADVERTENCIA

Los usuarios de este producto corren el riesgo de causar lesiones a ellos mismos o a terceros si la unidad se utiliza de manera incorrecta y/o no se cumplen las precauciones de seguridad. Cuando haga funcionar la unidad debe utilizar indumentaria adecuada y equipos de seguridad.

Condición física

Es posible que su criterio y destreza física no sean los adecuados:

- si está cansado o enfermo.
- si está tomado medicamentos.
- si ha tomado alcohol o consumido drogas.

Haga funcionar la unidad sólo si se encuentra bien física y mentalmente.

Protección ocular

ADVERTENCIA

- ◆ Cada vez que haga funcionar la unidad debe utilizar protección ocular conforme a los requisitos de ANSI Z87.1 o CE.
- ◆ Para mayor seguridad, puede llevar puesta una careta de protección facial sobre las gafas de seguridad para protegerse de las ramas cortantes o los escombros volantes.

Protección para las manos

Utilice guantes de goma resistentes y antideslizantes para mejorar el agarre de las empuñaduras. Los guantes también ofrecen protección contra las cortaduras y rasguños, los ambientes fríos y reducen la transmisión de la vibración de la máquina a sus manos.

Protección auditiva

ECHO recomienda utilizar protección auditiva cada vez que utilice la unidad.

Protección respiratoria

Los operarios que son sensibles al polvo o agentes alérgenos comúnmente presentes en el aire, pueden necesitar una máscara de protección contra el polvo para evitar inhalar estos materiales cuando usan la unidad. Las máscaras de protección contra el polvo también pueden proteger al operario contra los escombros de las plantas y otros materiales vegetales, por ejemplo, el polen. Asegúrese de que la máscara no obstaculice su visión y reemplace la máscara según sea necesario para evitar la obstrucción del aire.

Indumentaria adecuada

Utilice accesorios cómodos e indumentaria adecuada.

- Los pantalones deben ser de piernas largas y las camisas de mangas largas.
- NO UTILICE PANTALONES CORTOS,
- NO UTILICE CORBATAS, BUFANDAS, ALHAJAS o ropa con objetos sueltos o colgantes que puedan enredarse en las piezas móviles o la vegetación circundante.
- Mantenga la ropa abotonada o con la cremallera cerrada y las mangas bien colocadas.

Utilice calzado de trabajo resistente con suela antideslizante;

- NO UTILICE CALZADO DE PUNTA ABIERTA.
- NO HAGA FUNCIONAR LA UNIDAD DESCALZO.

Mantenga el cabello largo alejado del motor y de la entrada de aire. Sujete el cabello con una gorra o red.

La indumentaria de protección reforzada puede aumentar la fatiga del operador y puede producirle un golpe de calor. Programe el trabajo pesado para las primeras horas de la mañana o las últimas de la tarde, cuando las temperaturas son más bajas.

ADVERTENCIA

Durante el funcionamiento, los componentes del encendido de la máquina generan un campo electromagnético que pueden interferir con algunos marcapasos. Para reducir el riesgo de lesiones graves o mortales, antes de hacer funcionar esta máquina, las personas con marcapasos deben consultar a su médico y al fabricante del marcapasos. En ausencia de la mencionada información, ECHO no recomienda el uso de sus productos a ninguna persona que tenga un marcapasos.

Funcionamiento prolongado/condiciones extremas

PRECAUCIÓN

La exposición prolongada al frío o la vibración puede ocasionar lesiones. Lea y siga las instrucciones de seguridad y uso para minimizar el riesgo de lesiones. Si no sigue las instrucciones, puede sufrir lesiones dolorosas en la muñeca/mano/brazo.

Se cree que la exposición a las vibraciones y el frío pueden producir una condición denominada síndrome de Raynaud que afecta los dedos de algunas personas. Esta exposición puede causar sensaciones de hormigueo y ardor, seguidas por pérdida de color y entumecimiento de los dedos. Se insiste en recomendar el cumplimiento de las siguientes precauciones, ya que se desconoce si la mínima exposición puede provocar esta enfermedad.

- Mantenga el cuerpo caliente, especialmente la cabeza, el cuello, los pies, las manos y las muñecas.
- Mantenga la buena circulación de la sangre realizando ejercicios enérgicos con los brazos durante pausas frecuentes en el trabajo, y además no fumando.
- Limite las horas de funcionamiento de la máquina. Trate de completar cada día de trabajo con tareas en las que no se requiera el funcionamiento de la unidad ni de otro equipo eléctrico portátil.
- Si siente malestar, enrojecimiento e inflamación de los dedos seguido por palidez y pérdida de sensibilidad, consulte al médico antes de continuar su exposición al frío y la vibración.

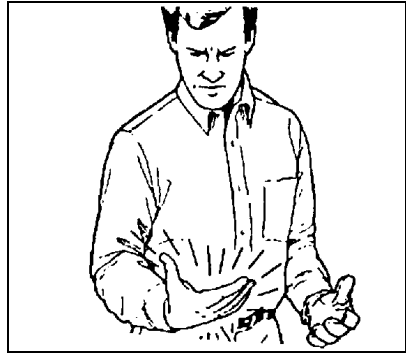

Lesiones por esfuerzo repetitivo

Se cree que la sobreexigencia de los músculos y los tendones de los dedos, las manos, los brazos y los hombros puede producir malestar, inflamación, entumecimiento, debilidad y dolor intenso en las áreas mencionadas. Ciertas actividades repetitivas de las manos pueden ponerlo en una situación de riesgo de desarrollar una lesión por esfuerzo repetitivo (RSI). Una condición RSI extrema es el síndrome de túnel carpiano (CTS) que puede ocurrir cuando la muñeca se inflama y comprime un nervio vital que recorre dicha área. Algunas personas creen que la exposición prolongada a vibraciones puede contribuir al CTS, y que además este síndrome puede causar dolor severo durante meses e incluso años.

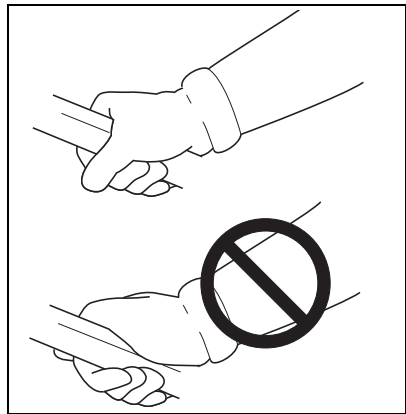

Para reducir el riesgo de RSI/CTS, haga lo siguiente:

- Evite utilizar la muñeca en posición doblada, extendida o torcida. Más bien trate de mantener una posición recta. Además, cuando agarre algo, utilice toda la mano, no sólo el pulgar y el dedo índice.

- Realice pausas periódicas para minimizar la repetición y descanse las manos.
- Reduzca la velocidad y la fuerza con la que realiza el movimiento repetitivo.
- Haga ejercicios para fortalecer los músculos de las manos y los brazos.
- Si siente hormigueo, entumecimiento o dolor en los dedos, las manos, las muñecas o los brazos, inmediatamente detenga el equipo eléctrico y consulte al médico. Lo antes que se diagnostique RSI/CTS, es más probable que se evite un daño permanente en los nervios o los músculos.

PELIGRO

Sobre todos los conductores eléctricos y alambres de comunicación que pueden tener corriente eléctrica de alto voltaje. Esta unidad no está insulada contra corrientes eléctricas. Nunca toque los alambres directa e indirectamente, en caso contrario lesiones serias o hasta la muerte se podría causar.

PELIGRO

No haga funcionar este producto adentro o en áreas mal ventiladas. Es sistema de escape del motor contiene emisiones tóxicas que pueden ocasionar lesiones graves o la muerte.

Lea los manuales

- Proporcione a todos los usuarios de este equipo un ejemplar del manual del operador y manual de seguridad.

Despeje el área de trabajo

- Se debe advertir a los espectadores y compañeros de trabajo, y se debe impedir a los niños y animales que se acerquen a menos de 15 m (50 pies) cuando se esté usado el unidad.

Mantenga un agarre firme

- Sostenga la empuñadura acelerador y la empuñadura soporte con el pulgar y los demás dedos rodeando las empuñaduras.

Mantenga una buena postura

- Mantenga un buen pie y el equilibrio en todo momento. No se que de pie sobre superficies resbaladizas, desiguales o inestables. No trabaje en posiciones raras o escaleras. No trate de alcanzar lugares alejados.

Evite las superficies calientes

- Asegúrese de que no haya nunca partículas inflamables en el área de escape. Evite el contacto durante la operación e inmediatamente después de la misma.

**Equipos**

⚠ ADVERTENCIA

Use sólo accesorios ECHO. Se pueden producir lesiones graves debido al uso de combinaciones de accesorios no aprobados. ECHO, INC. no asume ninguna responsabilidad por la rotura de dispositivos de corte o accesorios que no hayan sido probados y aprobados por ECHO. Lea y respete todas las instrucciones de seguridad indicadas en este manual y en el manual de seguridad.

- Compruebe la unidad para ver si hay tuercas, pernos y tornillos flojos o que falten. Apriete o reemplace según sea necesario
- Inspeccione el protector para ver si está dañado y asegúrese de que la cuchilla esté colocada. Reemplace si está dañado o falta.
- Compruebe que el accesorio de corte esté bien sujeto y en condiciones de operación seguras.
- Compruebe que la empuñadura y el arnés (si se incluye) estén ajustados para una operación segura y cómoda. Vea Montaje para efectuar el ajuste apropiado.

⚠ ADVERTENCIA

Las piezas móviles pueden amputar dedos o causar lesiones graves. Conserve las manos, la indumentaria y los objetos sueltos alejados de las aberturas.

- ◆ **SIEMPRE detenga el motor, desconecte la bujía de encendido y asegúrese de que todas las piezas móviles se hayan detenido por completo antes de quitar obstrucciones, remover desechos o realizar tareas de reparación y servicio en la unidad.**

- ◆ **NO arranque ni haga funcionar la unidad a menos que todos los dispositivos y cubiertas de protección estén correctamente acoplados a la unidad.**
- ◆ **NUNCA coloque el brazo en alguna abertura mientras el motor está en marcha. Es posible que las piezas móviles no se vean a través de las aberturas.**

ADVERTENCIA

Revise periódicamente el sistema de combustible (tuberías de combustible, ventilación, ojal, tanque de combustible, y la tapa de combustible) que no haya fugas en especial si la unidad se cae. Si se encuentran daños o fugas, no utilice la unidad, de lo contrario pueden producirse lesiones personales graves o daños a la propiedad. Antes de utilizar la unidad, hágala reparar por un agente de reparaciones y servicio autorizado.

CONTROL DE EMISIONES (ESCAPE Y EVAPORACIÓN)

Información de control de emisiones de CARB y EPA

El sistema de control de emisiones del motor es EM (modificación del motor) y si el penúltimo carácter de la familia de motores que aparece en la etiqueta de información sobre el control de emisiones (ejemplo a continuación) es "B", "C", "K", o "T", el sistema de control de emisiones es EM y TWC (catalizador de 3 vías). El sistema de control de emisiones del tanque y tubería de combustible es EVAP (emisiones evaporatorias). Las emisiones de evaporación en los modelos de California se pueden aplicar sólo a los tanques de combustible.

En el motor se encuentra una etiqueta de control de emisión. (Éste es SÓLO UN EJEMPLO, la información varía por FAMILIA de motor).

EMISSION CONTROL INFORMATION
ENGINE FAMILY: EJEHXS.0214EQ. DISPLACEMENT: 21.2cc
EMISSION COMPLIANCE PERIOD: 50Hours
THIS ENGINE MEETS 2013 U.S. EPA EXH/EVAP & CALIFORNIA
EXH/EVAP EMISSION REGULATIONS FOR S.O.R.E. REFER TO OWNER'S
MANUAL FOR MAINTENANCE SPECIFICATIONS AND ADJUSTMENTS.
YAMABIKO CORP. MMM/YYYY 

EMISSION CONTROL INFORMATION
ENGINE FAMILY: CEHXS.0214KL. DISPLACEMENT: 21.2cc
EMISSION COMPLIANCE PERIOD: 300Hours
THIS ENGINE MEETS 2012 U.S. EPA EXH/EVAP & CALIFORNIA
EXH/EVAP EMISSION REGULATIONS FOR S.O.R.E. REFER TO OWNER'S
MANUAL FOR MAINTENANCE SPECIFICATIONS AND ADJUSTMENTS.
YAMABIKO CORP. MMM/YYYY 

Duración de las emisiones del producto (período de cumplimiento para las emisiones)

El período de cumplimiento de emisiones de 50 o 300 horas, es el intervalo de tiempo seleccionado por el fabricante por el que se certifica que la salida de emisiones del motor cumple con las reglamentaciones correspondientes, siempre que se sigan los procedimientos de mantenimiento y según lo establecido en la sección Mantenimiento de este manual.

DESCRIPTION

Localice estas calcomanías de seguridad en su unidad. Asegúrese de que las calcomanías sean legibles y de que entienda y siga las instrucciones de las mismas. Si no se puede leer una calcomanía, se puede pedir otra nueva a su distribuidor ECHO. Vea las instrucciones de PEDIDO DE PIEZAS para obtener información específica.

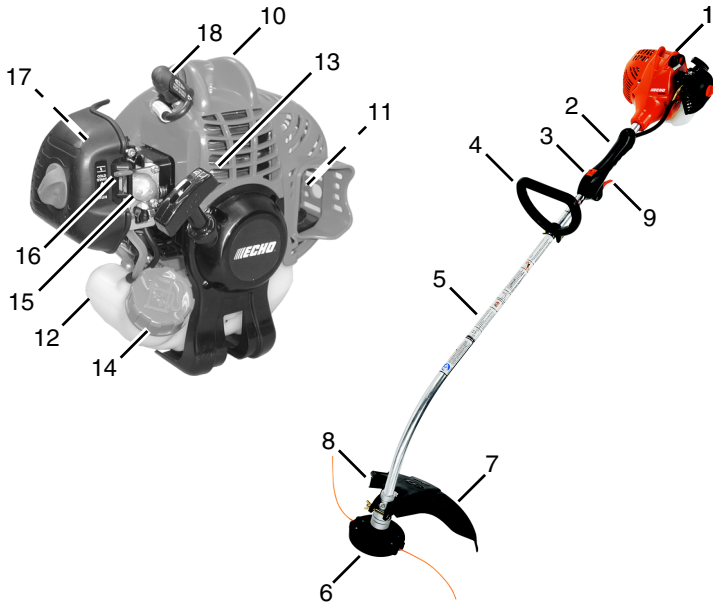

1. CABEZAL DE IMPULSIÓN - Incluye el motor, embrague, sistema de combustible, sistema de encendido y motor de arranque de rebobinado
2. EMPUÑADURA ACELERADOR - PARA LA MANO DERECHA - Contiene interruptor de parada y gatillo del acelerador.
3. INTERRUPTOR DE PARADA - «INTERRUPTOR DESLIZANTE» montado por encima de la empuñadura acelerador. Mueva el interruptor hacia ADELANTE para hacer FUNCIONAR la unidad y hacia ATRÁS para PARAR la unidad.
4. EMPUÑADURA DE SOPORTE - PARA LA MANO IZQUIERDA - La empuñadura de soporte está montada sin apretar en el conjunto del eje de impulsión y debe estar colocada para cortar de forma apropiada y para mayor comodidad del operador
5. EJE DE IMPULSIÓN MONTAJE - Montado en fábrica en el cabezal de impulsión. Incluye el conjunto de empuñadura acelerador, conjunto de caja de cojinetes, gatillo del acelerador, conjunto de empuñadura de soporte, cable de impulsión flexible y calcomanías de seguridad.
6. CABEZAL RAPID LOADER™ - Contiene hilos de recorte de nilón reemplazables.
7. DEBRIS SHIELD with CUT-OFF KNIFE - Requerido cuando la unidad está equipada con una cabeza de línea de nylon. No opere la unidad sin blindaje.
8. CUCHILLA DE CORTE - Recorta el hilo a la longitud correcta.
9. GATILLO DE ACELERADOR - Controla velocidad del motor. Está cargado por resorte para volver a la marcha en vacío cuando se suelta. Durante la aceleración, pulse gradualmente el gatillo hasta lograr la mejor técnica de operación.
10. APOYABRAZOS - Permite apoyar el brazo durante la operación y lo protege contra el motor caliente.
11. SILENCIADOR APAGACHISPAS O SILENCIADOR APAGACHISPAS CON CATALIZADOR - El silenciador o silenciador catalítico controla el ruido del escape y las emisiones. La rejilla del apagachispas impide que salgan del silenciador partículas incandescentes de carbón. Asegúrese de que no haya partículas inflamables en el área de escape.
12. TANQUE DE COMBUSTIBLE - Contiene combustible y filtro de combustible.

13. ARRANCADOR/ASA DE RETROCESO - Tire fácil la arrancador de la manija aproximadamente 2/3 (2 pie) de la longitud de la cuerda. Dos a seis tirones se requieren para tensir correctamente el arrancador antes de automático arranque del motor. NO deje que el tirador vuelva con fuerza, ya que se podrá dañar la unidad.
14. TAPA DEL TANQUE DE COMBUSTIBLE - Tapa y sella la abertura del tanque de combustible.
15. CEBADOR - La pulsación del cebador antes de arrancar el motor extrae combustible fresco del tanque de combustible y extrae el aire adentro del carburador. Pulse el cebador hasta que se vea combustible en el tubo transparente de retorno de combustible. Pulse el cebador 4 ó 5 veces adicional.
16. ESTRANGULADOR - El control del estrangulador está ubicado en la parte trasera de la caja del filtro de aire. Mueva la palanca del estrangulador a «arranque en frío» para cerrar el estrangulador y arrancar en frío. Mueva la palanca del estrangulador a la posición de «Marcha» para abrir el estrangulador.
17. FILTRO DE AIRE - Contiene un elemento de filtro reemplazable.
18. BUJÍA - Suministra la chispa para inflamar la mezcla de combustible.

CONTENIDO

El producto ECHO que ha comprado se ha montado en fábrica para su conveniencia. Debido a restricciones de empaque, un poco de montaje tal vez sea necesario.

Después de abrir la caja de cartón, compruebe si está dañada. Notifique inmediatamente a la tienda o distribuidor ECHO en caso de que haya piezas dañadas o que falten. Use la lista de contenido para comprobar las piezas que faltan.

- ___ 1 Cabezal de fuerza / Conjunto del eje de impulsión
- ___ 1 Manual del operador
- ___ 1 Manual de seguridad
- ___ 1 Declaración de Garantía
- ___ 1 Gafas de seguridad
- ___ 1 Botella de aceite universal para motor de 2 tiempos Power BlendX™ de Echo
- ___ 12 hilo de nilón precortado
- ___ 1 Conjunto de protector

MONTAJE

Instalación De La Pantalla

Piezas necesarias: Conjunto de protector.

! ADVERTENCIA

El cuchillo del protector tiene bordes agudos. Evite el contacto cuando la instalación o quitar el línea.

! PRECAUCIÓN

Lleve puestos guantes, ya que de lo contrario se pueden producir lesiones personales:

- ◆ *La cuchilla de corte está afilada.*
- ◆ *La caja de engranajes y el área circundante pueden estar calientes.*

1. Remueva la tuerca (A) la arandela (B), y el perno (C).
2. Encaje la defensa sobre la caja de los rodamientos.
3. Instale el perno (C), la arandela (B) y la tuerca (A).

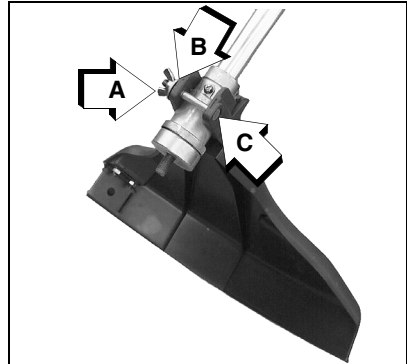

Retiro Del Hilo De Nilón

1. Pare el motor. Ponga la unidad en el terreno con el conjunto de cabezal apuntando hacia arriba.
2. Remueva vieja nylon línea en receso de centro de la jefe.
3. Instale la nuevas líneas de nylon a través del agujeros (A) en la cubierta hasta la reunión de los extremos en el centro.

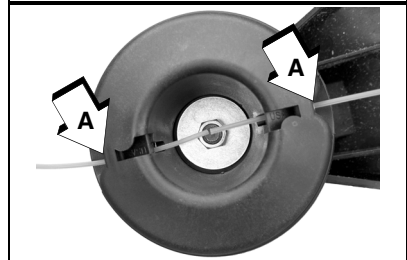

Nota: Introduzca los extremos del hilo de corte por el centro de la cavidad del cabezal para asegurar un desmontaje rápido de los hilos usados.

Empuñadura de Soporte

Nota: La etiqueta muestra una separación mínima para la ubicación de empuñadura de soporte.

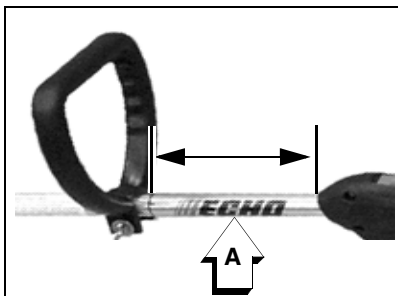

Nota: La empuñadura de soporte viene ya instalada. Sólo es necesario cambiarla de posición y apretarla.

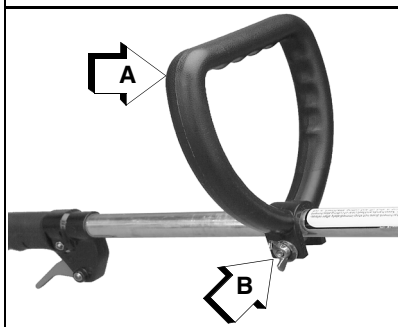

1. Coloque la empuñadura de soporte (A) en una posición de operación cómoda y apriete la tuerca de orejas (B). El accesorio de corte debe estar a 5 - 7,5 cm (2 - 3 pulg) por encima del terreno y lo más horizontal posible.

OPERACIÓN

⚠ ADVERTENCIA

Las piezas móviles pueden amputar dedos o causar lesiones graves. Mantenga las manos, ropa y objetos sueltos lejos de todas las aberturas. Pare siempre el motor, desconecte la bujía y asegúrese de que todas las piezas móviles se paren por completo antes de eliminar las obstrucciones, eliminar los residuos o efectuar el servicio de la unidad.

ADVERTENCIA

El escape del motor está CALIENTE, y contiene monóxido de carbono (CO), un gas venenoso. La inhalación de CO puede causar la pérdida de conocimiento, lesiones graves o la muerte, El gas de escape puede causar quemaduras graves. Coloque SIEMPRE la unidad de modo que el escape apunte en sentido opuesto a la cara y al cuerpo.

ADVERTENCIA

El funcionamiento de este equipo puede generar chispas que pueden provocar incendios alrededor de vegetación seca. Esta unidad está equipada con un amortiguador de chispas para prevenir la descarga de partículas calientes del motor. El uso de una cuchilla metálico también puede crear chispas si la cuchilla hace contacto con piedras, metal u otros objetos duros. Comuníquese con el departamento de bomberos de la localidad para que le expliquen las leyes o reglamentos sobre los requisitos para la prevención de incendios.

Combustible

ADVERTENCIA

Los combustibles diésel y combustibles alternativos, como el E-15 (15% de etanol), el E-85 (85% de etanol) o cualquier combustible que no cumpla con los requisitos de ECHO no están aprobados para su uso en los motores de gasolina de 2 tiempos de ECHO. El uso de combustibles diésel o alternativos puede causar problemas de rendimiento, pérdida de potencia, recalentamiento, obstrucción de vapores de combustible y la operación no intencionada de la máquina, incluida la conexión indebida del embrague, pero sin limitarse a ello. Los combustibles diésel o alternativos también pueden causar un deterioro prematuro de tuberías de combustible, empaquetaduras, carburadores y otros componentes del motor.

Requisitos del combustible

Gasolina - Use gasolina de número de octano 89 [R + M/2] (grado medio o superior) que sea de buena calidad. La gasolina puede contener hasta un 10% de alcohol etílico (grano) o 15% de MTBE (metilterc-butil éter). NO se aprueba el uso de gasolina que contenga alcohol metílico (madera). El combustible de la marca ECHO Red Armor Fuel™ (Power Fuel™) es un combustible de 93 octanos, libre de etanol premezclado con aceite para motor ECHO Red Armor® en una proporción de 50:1. Se recomienda el uso de ECHO Red Armor Fuel™ (Power Fuel™) para extender la vida del motor de todos los motores híbridos refrigerados por aire de 2 tiempos y 2/4 tiempos.

Aceite de dos tiempos - Se debe usar un aceite de motor de dos tiempos que cumpla con las normas ISO-L-EGD (ISO/CD 13738) y J.A.S.O. FD. Aceites marca ECHO para motores de dos tiempos cumple con estas normas. Los problemas del motor debidos a una lubricación inadecuada por no usar un aceite certificado ISO-L-EGD (ISO/CD 13738) y J.A.S.O. M345-FD, tal como Aceites marca ECHO para motores de dos tiempos, anulará la garantía del motor de dos tiempos.

AVISO

Aceites marca ECHO para motores de dos tiempos de Echo puede mezclarse en una relación 50:1 para su aplicación en todos los motores Echo vendidos en el pasado sea cual sea la relación especificada en esos manuales.

Manipulación del combustible

PELIGRO

El combustible es MUY inflamable. Tenga mucho cuidado al mezclar, guardar o manipular combustible, ya que de lo contrario se pueden producir lesiones personales graves.

- ◆ ***Use un recipiente de combustible aprobado.***
- ◆ ***NO fume cerca del combustible.***
- ◆ ***NO deje que haya llamas o se produzcan chispas cerca del combustible.***
- ◆ ***Los tanques/latas de combustible pueden estar a presión. Afloje siempre lentamente las tapas de combustible dejando que se iguale la presión.***
- ◆ ***No reabastezca NUNCA de combustible una unidad cuando el motor esté CALIENTE o esté en marcha!***

- ◆ **NO llene los tanques de combustible en recintos interiores. Llene SIEMPRE los tanques de combustible al aire libre sobre un terreno descubierto.**
- ◆ **No sobrellene el tanque. Limpie el combustible derramado inmediatamente.**
- ◆ **Apriete bien la tapa de tanque y cierre el recipiente de combustible después de reabastecer de combustible.**
- ◆ **Inspeccione para ver si hay fugas de combustible. Si se descubren fugas de combustible, no arranque ni opere la unidad hasta que no se reparen las fugas.**
- ◆ **Muévase al menos a 3 metros (10 pies) del sitio de recarga antes de arrancar.**

Instrucciones de mezcla

1. Llene un recipiente de combustible aprobado con la mitad de la cantidad requerida de gasolina.
2. Añada la cantidad apropiada de aceite de 2 tiempos a la gasolina.
3. Cierre el recipiente y agite para mezclar el aceite con la gasolina.
4. Agregue el resto de la gasolina y cierre el recipiente de combustible vuelva a mezclar.

Tabla de mezcla del combustible 50:1			
EE UU		Metrico	
Gas	Aciete	Gas	Aciete
Galones	Onzas	Litros	CC
1	2.6	5	100
2	5.2	10	200
5	13	25	500

AVISO

Los derrames de combustible son una de las causas principales de las emisiones de hidrocarburos. Algunos estados pueden requerir el uso de recipientes de corte automático de combustible para reducir los derrames de combustible.

Después de usar

- NO guarde la unidad con combustible en el tanque. Se pueden producir fugas. Eche el combustible sin usar en un recipiente de almacenamiento de combustible aprobado.



Almacenamiento - Las leyes de almacenamiento de combustible varían de uno a otro lugar. Comuníquese con su gobierno local para obtener las leyes que afectan a su área. Como precaución, guarde el combustible en un recipiente aprobado estanco al aire. Guarde en un edificio deshabitado bien ventilado, lejos de las chispas o llamas.

AVISO

El combustible guardado envejece. No mezcle más combustible del que espere usar en treinta (30) días, noventa (90) días si se añade estabilizador al combustible.

AVISO

El combustible de dos tiempos guardado puede separarse. Agite SIEMPRE completamente el recipiente de combustible antes de usarlo.

AVISO

El aceite usado, la gasolina, y las toallas sucias son desechos peligrosos. Las leyes de eliminación de desechos varían según la localidad.

Arranque Del Motor En Frío

⚠ ADVERTENCIA

El accesorio funcionará inmediatamente cuando el motor comienza y posiblemente podrá dar una lesión seria. Mantenga las piezas móviles claras de los objetos que podrían enredarse o lanzarse, y superficies que podrían causar pérdida de control.

1. *Interruptor de parada*

Mueva el botón de interruptor de parada (A) hacia adelante en sentido contrario a la posición de PARADA.

2. *Estrangulador*

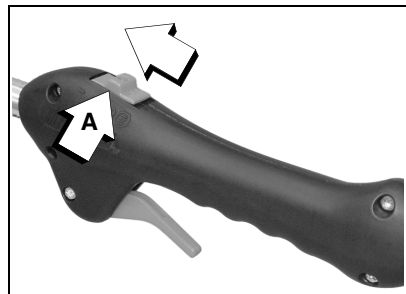

3. Mueva la palanca del estrangulador (B) a la posición de arranque en frío ().

4. *Cebador*

Pulse el cebador (C) hasta que se vea combustible en el tubo transparente de retorno de combustible. Pulse el cebador 4 ó 5 veces adicional.

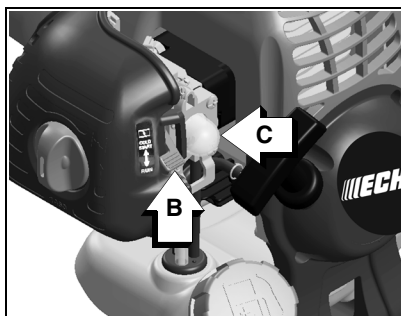

Nota: La energía se salva en el arrancador cada vez que se tira el handle/rope. Dos a seis tirones fáciles de los arrancador harán girar el motor. No tire al extremo de la cuerda.

5. *Arranque de retroceso*

Ponga la unidad en un área plana y mantenga las movibles piezas del accesorio claras de todos los obstáculos. Firmemente agarre el empuadura acelerador y el gatillo del acelerador con la mano izquierda y completamente rebaje el gatillo del acelerador a la posición de ancho abierto. Tire la cuerda de arranque de retroceso/ cuerda (D) hasta que el motor encienda o dos a tres tentativas arrange.

6. *Estrangulador*

Después de que el motor se encienda o 2 a 3 tentativas de arrange, mueva la palanca de estrangulamiento de nuevo para la posición de RUN () correr. Firmemente agarre el empuadura acelerador y el gatillo del acelerador con la mano izquierda y completamente rebaje el gatillo del acelerador a la posición de ancho abierto. Tire el agarrador del arranque de retroceso/la cuerda hasta que el motor arranque y corra. Suelte el acelerador del gatillo y permita que la unidad se caliente en el vacío por varios minutos.

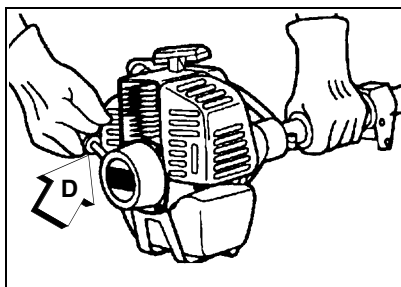

Nota: Si el motor no arranca con el estrangulador en la posición de “marcha” después de 2 a 3 tentaivas, repita las instrucciones 2 - 5.

7. *Gatillo Acelerador*

Después de calentarse el motor, agarre el empuadura acelerador y empuadura soporte. Apriete gradualmente el gatillo del acelerador para aumentar las rpm del motor hasta la velocidad de operación.

Arranque Con El Motor Caliente

El procedimiento que comienza es igual excepto las cuales el arranque en frío no cierra la estrangulación, y no presiona la posición abierta del disparador de la válvula reguladora de par en par.

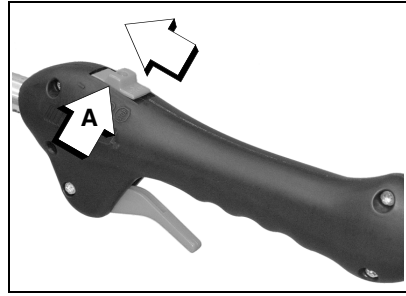

! ADVERTENCIA

No se debe hacer mueva el accesorio de corte en vacío, ya que de lo contrario se pueden producir lesiones personales graves.

Nota: Si mueva el accesorio, reajuste el carburador según las instrucciones de "Ajuste del carburador" de este manual o vea a su distribuidor ECHO, ya que de lo contrario se pueden producir lesiones personales graves.

1. Interruptor de parada

Mueva el botón del interruptor de parada (A) hacia adelante alejándolo de la posición de PARADA.

2. Cebador

Pulse el cebador (C) hasta que se vea combustible en el tubo transparente de retorno de combustible. Pulse el cebador 4 ó 5 veces adicional

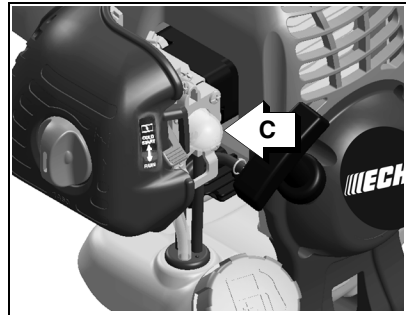

Nota: La energía se salva en el arrancador cada vez que se tira el handle/rope. Dos a seis tirones fáciles de los arrancador harán girar el motor. No tire al extremo de la cuerda.

3. Arranque de retroceso

Ponga la unidad en un área plana y mantenga las movibles piezas del accesorio claras de todos los obstáculos. Firmemente agarre el empuñadura acelerador con la mano izquierda. Tire del tirador (D) del motor de arranque de rebobinado hasta que se encienda el motor.

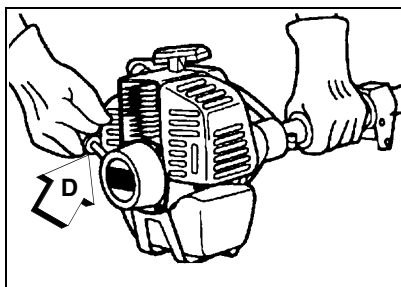

Nota: Si el motor no arranca después de 2 a 3 tentativas, use el Procedimiento de arranque en frío.

Parada Del Motor

1. Acelerador

Suelte el acelerador y permita que el motor vuelva marcha lenta antes de apagar el motor.

2. Interruptor de parada

Mueva el botón del interruptor de parada (A) hacia atrás a la posición de PARADA.

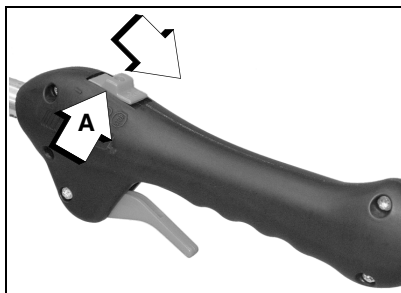

⚠ ADVERTENCIA

Si el motor no se para cuando se mueve el interruptor de parada a la posición de PARADA, cierre el estrangulador - posición de ARRANQUE EN FRÍO - para calar el motor. Su distribuidor ECHO debe reparar el interruptor de parada antes de volver a usar la unidad.

MANTENIMIENTO

ADVERTENCIA

Las piezas móviles pueden amputar dedos o causar lesiones graves. Conserve las manos, la indumentaria y los objetos sueltos alejados de las aberturas. Siempre detenga el motor, desconecte la buja de encendido y asegúrese de que todas las piezas móviles se hayan detenido por completo antes de quitar obstrucciones, remover desechos o realizar tareas de reparación y servicio en la unidad. Permita que la unidad se enfríe antes de realizar tareas de servicio. Utilice guantes para proteger las manos de los bordes filosos y las superficies calientes.

La unidad ECHO está diseñada para ofrecer muchas horas de trabajo sin problemas de reparaciones. El mantenimiento regular programado ayudará a que la unidad alcance ese objetivo. Si tiene dudas o si no cuenta con las herramientas necesarias, puede llevar la unidad a un distribuidor de servicio ECHO para que realice el mantenimiento. Para ayudarlo a decidir si desea HACERLO USTED MISMO o el distribuidor ECHO, se ha clasificado cada tarea de mantenimiento. Si la tarea no figura en la lista, consulte a su distribuidor ECHO para que realice las reparaciones.

Niveles de aptitud

Nivel 1 = Fácil de hacer. Se necesitan herramientas comunes.

Nivel 2 = Dificultad moderada. Se necesitan algunas herramientas especializadas.

Haga clic aquí o visite <http://www.echo-usa.com/products/maintenance-kit> para obtener información sobre los kits de Mantenimiento

Intervalos De Mantenimiento

COMPONENTE/ SISTEMA	PROCEDIMIENTO DE MANTENIMIENTO	NECESARIAS NIVEL DE HABILIDAD
Diariamente o Antes de usar		
Filtro de aire	Inspeccionar/ Limpiar*	1
Estrangulador	Inspeccionar/ Limpiar*	1
Sistema de combustible	Inspeccionar(2)	1
Sistema de enfriamiento	Inspeccionar/ Limpiar	2

COMPONENTE/ SISTEMA	PROCEDIMIENTO DE MANTENIMIENTO	NECESARIAS NIVEL DE HABILIDAD
Cuerda del motor de arranque	Inspeccionar/ Limpiar*	1
Tornillos/Tuercas/Pernos	Inspeccionar/Apretar/ Reemplazar*	1
Al cargar combustible		
Sistema de combustible	Inspeccionar(2)	1
3 meses		
Filtro de aire	Reemplazar*	1
Filtro de combustible	Inspeccionar*	1
Empaquetadura de la Cubierta del Combustible	Inspeccionar*	1
Bujía	Inspeccionar/ Limpiar / Reemplazar*	1
Apagachispas del silenciador	Inspeccionar/ Limpiar / Reemplazar*	2
Orificio de escape del cilindro	Inspeccionar/Limpiar/ Descarbonizar	2
Eje de impulsión	Grasar(1)	2
Caja de engranajes	Ninguna	
Anualmente		
Filtro de combustible	Inspeccionar /Reemplazar*	1
Empaquetadura de la Cubierta del Combustible	Reemplazar*	1

NOTA IMPORTANTE - Los intervalos indicados son máximos. El uso real y su experiencia determinarán la frecuencia del mantenimiento requerido.

NOTAS DE PROCEDIMIENTOS DE MANTENIMIENTO:

(1) Aplique el grasa a base de litio grasar cada 25 horas de uso.

(2) Los depósitos de combustible evaporativo NO requieren un mantenimiento normal para mantener la integridad de las emisiones.

* Todas las recomendaciones de reemplazo se basan en encontrar piezas dañadas o desgastadas durante la inspeccion.

Filtro De Aire

Nivel 1.

Piezas necesarias: Juego de afinación

1. Cierre el estrangulador (posición de arranque en frío [I-]). Esto impide la entrada de polvo en la boca del carburador cuando el filtro de aire es removido. Cepille el polvo acumulado en el área del filtro de aire.
2. Remueva la cubierta del filtro de aire. Ligeramente cepille los desechos de la cubierta.
3. Reemplace el filtro si está dañado, muy sucio o si los bordes de sellado de goma están deformados.
 - Cepille el polvo ligeramente del filtro.
 - Empape los filtros muy sucios con solución de agua/detergente para aflojar la suciedad, y después cepille ligeramente.
 - Enjuague con agua limpia y deje que se seque completamente antes de reutilizar.
4. Instale el filtro de aire en la caja del filtro de aire.
5. Instale la cubierta del filtro de aire.

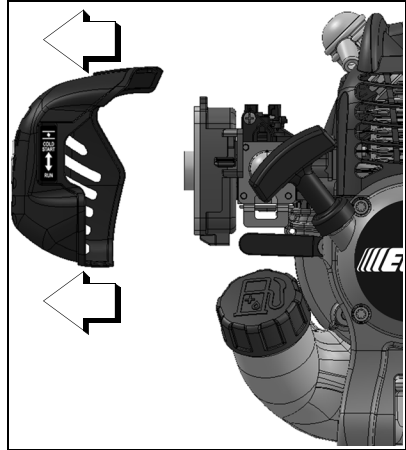

Filtro De Combustible

Nivel 1.

Piezas necesarias: Juego de afinación

! PELIGRO

El combustible es MUY inflamable. Tenga mucho cuidado al mezclar, almacenar o manipular combustible.

1. Use un trapo limpio para quitar la suciedad suelta alrededor de la tapa del combustible y vacíe el tanque de combustible.
2. Sacar el filtro del tanque de combustible.



AVISO

No dañe la tubería de combustible mientras remueve el filtro de combustible del tanque.

3. Quite el filtro del tubo e instale el filtro nuevo.

Nota: Las disposiciones reglamentarias federales de la EPA requieren que todos los motores que funcionan con gasolina, modelos 2012 y posteriores, que se vendan en Estados Unidos deberán estar equipados con una manguera especial de suministro de combustible de baja permeabilidad entre el carburador y el tanque de combustible. En las reparaciones y servicio de equipos modelo 2012 y posteriores, sólo se podrán utilizar mangueras de suministro de combustible certificadas por la EPA para cambiar la manguera de suministro original del equipo. Las autoridades pueden imponer multas de hasta \$37,500 por usar una parte de repuesto que no esté certificada.

Bujía

Level 2.

Piezas necesarias: Juego de afinación

AVISO

El daño severo al motor puede ocurrir si el BPM-8Y (BPMR-8Y en Canadá) no está instalado.

1. Retire la bujía y revise si está sucia, desgastada y con el electrodo central redondeado.
2. Limpie la bujía o reemplácela con una nueva. No limpie con chorro de arena. La arena que se queda en la bujía dañará el motor.
3. Calibre la bujía, doblando el electrodo exterior.
4. Apriete la bujía a 150-170 kgf•cm (130-150 lbf•pulg).

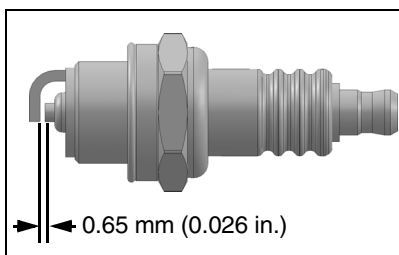

Sistemas De Enfriamiento

Nivel 2.

Piezas necesarias:

Ninguna si tiene cuidado.

AVISO

Para mantener las temperatura apropiadas del motor, el aire de enfriamiento debe atravesar libremente el área de las aletas del cilindro. Este caudal de aire disipa el calor de la combustión del motor.

Se puede producir el recalentamiento y agarrotamiento del motor cuando:

- Se bloquean las admisiones de aire, impidiendo que el aire de enfriamiento llegue al cilindro.
- Acumulación de polvo y hierba en el exterior del cilindro. Esta acumulación aísla el motor e impide que se disipe el calor.

El desbloqueo de los conductos de enfriamiento o la limpieza de las aletas de enfriamiento se considera parte del “mantenimiento normal”.

Las fallas atribuidas a falta de mantenimiento no están garantizadas.

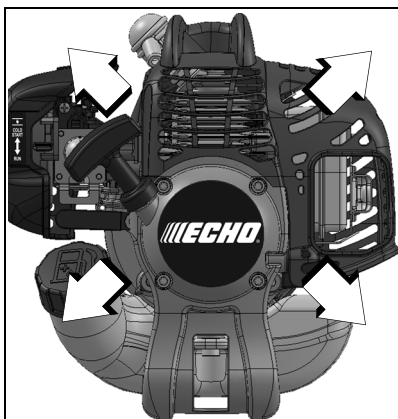

1. Quite el cable de la bujía.
2. Remueva la tapa del filtro de aire (A).
3. Quite la tapa del motor (B).

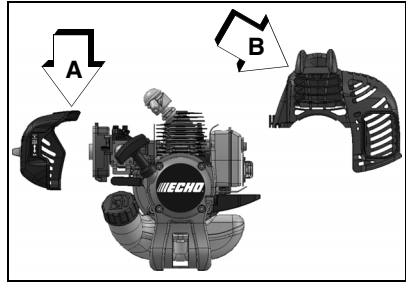

AVISO

NO use un raspador de metal para quitar la suciedad de las aletas del cilindro.

4. Use un cepillo para quitar el polvo de las aletas del cilindro.
5. Quite los cables de encendido de la presilla para limpiarlos.

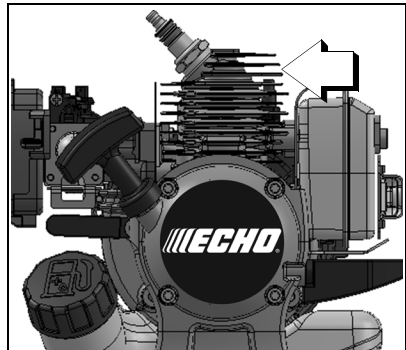

6. Quite la hierba y las hojas de la rejilla entre el motor de arranque de rebobinado y el tanque de combustible.
7. Monte los componentes en sentido inverso.

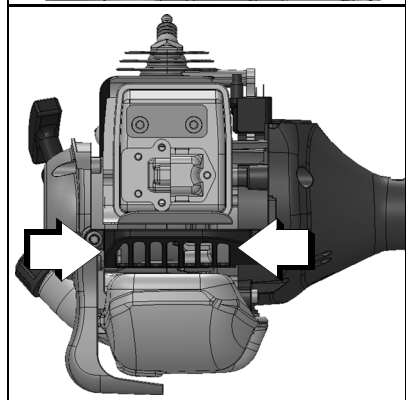

Sistema De Escape

Rejilla Del Apagachispas

Nivel 2.

Piezas necesarias: Rejilla de apagachispas, empaquetadura

1. Quite el cable de la bujía.
2. Quite la tapa del motor (B)
3. Ponga el pistón en el punto muerto superior para impedir la entrada de carbón/polvo en el cilindro.

4. Quite la tapa de la rejilla del apagachispas (C), empaquetaduras(D), (E), y rejilla (F) del cuerpo del silenciador.

5. Limpie los depósitos de carbón de la componentes del silenciador.

Nota: Al limpiar depósitos de carbón, tenga cuidado de no dañar el cuerpo catalítico.

6. Reemplace la rejilla si está rajada, taponada o tiene agujeros debido a quemaduras.

7. Monte los componentes en sentido inverso.

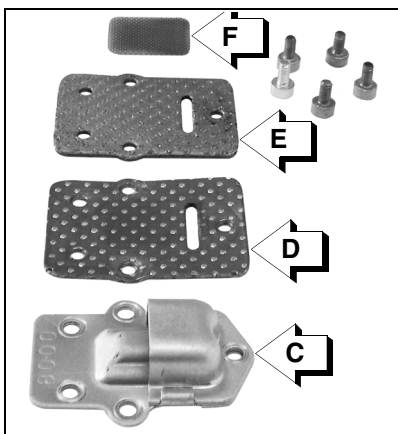

Limpieza Del Orificio De Escape

Nivel 2.

Piezas necesarias: Según sea necesaria: El protector térmico

1. Desconecte el cable de la bujía y quite la cubierta del motor.
2. Ponga el pistón en el punto muerto superior. Quite el silenciador (A) y el protector térmico (B).

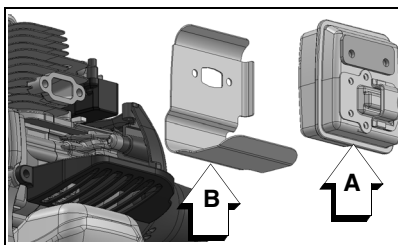

- Use una herramienta raspadora de madera o plástico para limpiar los depósitos del orificio de escape del cilindro.

AVISO

No use nunca una herramienta de metal para raspar los depósitos de carbón del orificio de escape. No raye el cilindro ni el pistón al limpiar el orificio de escape. No deje que se introduzcan partículas de carbón en el cilindro.

- Inspeccione el protector térmico y reemplácela si está dañada.
- Instale el protector térmico y el silenciador.
- Apriete los pernos de montaje del silenciador (o las tuercas) a 90-110 kgf•cm (80-95 lb•pulg).
- Instale la cubierta del motor y conecte el cable de la bujía.
- Encienda el motor, y caliéntese a la temperatura de operación.
- Detenga el motor, y vuelva a apretar los pernos de montaje (o las tuercas) a las especificaciones.

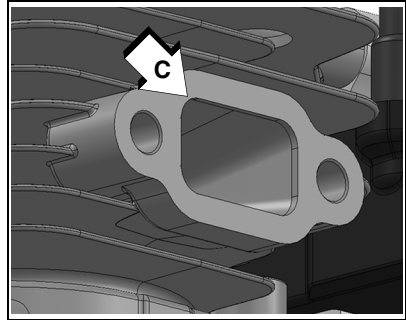

Ajuste Del Carburador

Nivel 2.

Rodaje Del Motor

Los motores nuevos se deben operar una mínima de dos tanques de combustible antes de ajustar el carburador. Durante el período de rodaje el rendimiento del motor aumentará y se estabilizarán las emisiones de escape. La velocidad en vacío puede ajustarse según sea necesario.

Operación A Gran Altitud

Este motor se ha ajustado en fábrica para mantener un arranque, producir unas emisiones y tener un rendimiento de durabilidad satisfactorios hasta 1,100 pies por encima del nivel del mar (96.0 kPa). Para mantener la operación apropiada del motor y cumplir con las emisiones a más de 1,100 pies por encima del nivel del mar, puede que sea necesario que sea ajustado por un distribuidor de servicio ECHO autorizado.

AVISO

Si el motor se ajusta para funcionar a más de 1,100 pies por encima del nivel del mar, se debe reajustar el carburador antes de operar el motor a menos de 1,100 pies por encima del nivel del mar, ya que de lo contrario se pueden producir daños importantes en el motor.

Piezas necesarias: Ninguna

Nota: Todas las unidades se hacen funcionar en fábrica y el carburador se ajusta en cumplimiento con las regulaciones de emisiones. Los ajustes del carburador, aparte de la velocidad de ralentí, deben ser efectuados por un distribuidor ECHO autorizado.

1. Compruebe la velocidad en vacío y reajuste si es necesario. Si se dispone de un tacómetro, se debe ajustar el tornillo de velocidad en vacío (A) para fijar las especificaciones encontradas en la página "Especificaciones" de este manual. Gire el tornillo de vacío (A) hacia la derecha para aumentar la velocidad en vacío; hacia la izquierda para disminuir la velocidad en vacío.

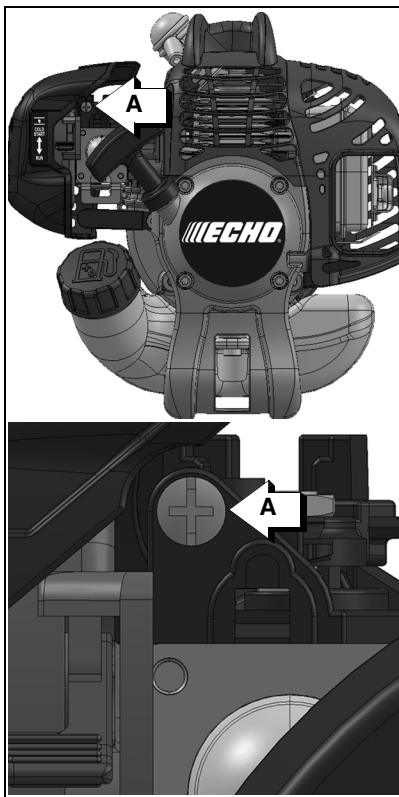

⚠ ADVERTENCIA

Cuando se completa el ajuste del carburador, no se debe hacer mueva el accesorio de corte en vacío, ya que de lo contrario se pueden producir lesiones personales graves.

Lubricación

Nivel 1.

Piezas necesarias: Grasa a base de litio.

1. Quite el protector.
2. Afloje el tornillo guía de la caja de cojinetes (A), en la parte superior de la caja, suelte el tornillo de montaje (B) y remueva la caja del engranaje de eje.
3. Saque tirando el eje de impulsión flexible (C) de la caja, limpie y recubra con una capa fina de 15 ml (1/2 onza) de grasa.
4. Deslice el eje de impulsión flexible hacia atrás en la caja de impulsión teniendo cuidado de que no entre polvo en el eje de impulsión flexible.
5. Instale la caja de cojinetes y el protector.

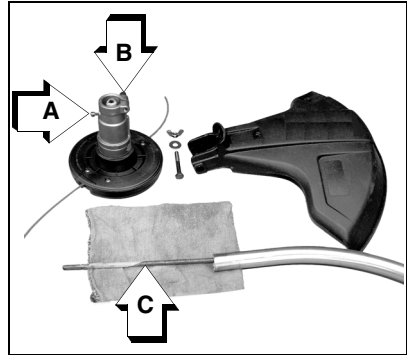

SOLUCIÓN DE PROBLEMAS

CUADRO DE SOLUCIÓN DE PROBLEMAS DEL MOTOR				
Problema	Controlar	Estado	Causa	Solución
Motor arranca - arranca con dificultad/no arranca	Combustible en el carburador	No hay combustible en el carburador	Filtro del combustible obstruido - Línea de combustible obstruida - Carburador	Limpiar o reemplazar - Consultar al distribuidor ECHO
	Combustible en el cilindro	No hay combustible en el cilindro	Carburador	Consultar al distribuidor ECHO
		Silenciador empapado en combustible	Mezcla de combustible demasiado rica	Ahogador abierto - Limpiar/ reemplazar el filtro de aire - Ajustar el carburador - Consultar al distribuidor ECHO
	Chispa en el extremo del cable de la bujía	No hay chispa	Interruptor de parada apagado - Problema eléctrico - Interruptor interbloqueado	Girar el interruptor a ENCENDIDO - Consultar al distribuidor ECHO
	Chispa en la bujía	No hay chispa	Distancia entre electrodos incorrecta - Cubierto con carbono - Contaminado con combustible - Bujía defectuosa	Ajustar a 0,65 mm (0,026 pulgadas) - Limpiar o Reemplazar bujía

CUADRO DE SOLUCIÓN DE PROBLEMAS DEL MOTOR				
Problema	Controlar	Estado	Causa	Solución
Motor marcha, pero deja de funcionar o no acelera correctamente	Filtro de aire	Filtro de aire sucio	Desgaste normal	Limpiar o reemplazar
	Filtro del combustible	Filtro del combustible sucio	Contaminantes o residuos en el combustible	Reemplazar
	Ventilación del combustible	Ventilación del combustible bloqueada	Contaminantes o residuos en el combustible	Limpiar o reemplazar
	Bujía de encendido	Bujía sucia o desgastada	Desgaste normal	Limpiar y ajustar o reemplazar
	Carburador	Ajuste incorrecto	Vibración	Ajustar
	Sistema de enfriamiento	Sistema de enfriamiento sucio o bloqueado	Funcionamiento prolongado en lugares sucios o polvorientos	Limpiar
	Pantalla del amortiguador de chispas	Pantalla del amortiguador de chispas bloqueada	Desgaste normal	Reemplazar
Motor no arranca	N/D	N/D	Problema interno del motor	Consultar al distribuidor ECHO

ALMACENAMIENTO

ADVERTENCIA

Durante la operación, el silenciador o el silenciador catalítico y la tapa circundante se calientan. Mantenga siempre limpia de residuos inflamables el área de escape durante el transporte o almacenamiento, ya que de lo contrario se pueden producir daños materiales o lesiones personales.

Almacenamiento a largo plazo (más de 30 días)

No guarde la unidad durante un tiempo prolongado (30 días o más) sin protegerla mantenimiento que incluye lo siguiente:

1. Guarde la unidad en un lugar seco sin polvo, fuera del alcance de los niños.

 **PELIGRO**

No la guarde en un recinto donde se puedan acumular vapores de combustible o lleguen a una llama abierta o chispa.

2. Ponga el interruptor de parada en la posición de "APAGADO".
3. Quite la grasa, aceite, polvo y residuos acumulados en el exterior de la unidad.
4. Efectúe todas las tareas de lubricación y servicio periódicas que sean necesarias.
5. Apriete todos los tornillos y tuercas.
6. Vacíe el tanque de combustible por completo. Presione el bulbo de purga 6-7 veces para expulsar el combustible que queda en el carburador y vuelva a vaciar el tanque. Cierre el difusor, arranque y mantenga encendido el motor hasta que se apague debido a la falta de combustible.
7. Deje que el motor se enfríe y luego saque la bujía y vierta 7 cc (1/4 oz.) de aceite limpio para motor de dos tiempos en el cilindro a través del orificio de la bujía.
8. Tire 2-3 veces del tirador del motor de arranque de rebobinado para distribuir el aceite dentro del motor.
9. Observe la posición del pistón por el agujero de la bujía. Tire lentamente del tirador del motor de arranque de rebobinado hasta que el pistón alcance el tope de su recorrido y déjelo ahí.
10. Instale la bujía (no conecte el cable de encendido).

ESPECIFICACIONES

MODELO	GT-225i
Longitud	1371 mm (54,0 in.)
Ancho	315 mm (12,4 in.)
Altura	539 mm (21,2 in.)
Peso (seco) con cabezal cortador	4,5 kg (9,92 lb.)
Tipo de motor	Motor de gasolina de un cilindro, dos tiempos, enfriado por aire
Calibre	32,2 mm (1,27 in.)
Carrera	26,0 mm (1,02 in.)
Cilindrada	21.2 cc (1.29 in. ³)
Escape	Silenciador apagachispas o silenciador apagachispas con catalizador
Carburador	Diafragma modelo con bombade purga
Sistema de encendido	Magneto de volante, descarga de capacitor
Bujía	NGK BPM8Y Gap 0,65 mm (0,026 in.)
Combustible	Mezcla (gasolina y aceite de dos tiempos)
Relación de combustible/ aceite	50 : 1 Power Blend X TM or ECHO Red Armor [®] ISO-L-EGD (ISO/CD 13738) and J.A.S.O. M345- <u>FD</u> , two-stroke, air-cooled engine oil.
Gasolina	Use combustible sin plomo de 89 octanos. No use combustible que contenga alcohol metílico, más del 10% de alcohol etílico o del 15% de MTBE. No use combustibles alternativos como E-15 o E-85.
Aceite	Aceite de 2 tiempos universal premium Power Blend X TM o ECHO Red Armor [®]
Capacidad del tanque de combustible	0,44 l (14,9 onzas fluidas)
Sistema de motor de arranque	Arrancador de rebobinado automático con asistencia de resorte de potencia
Embrague	Tipo centrífugo
Eje de impulsión	6,35 mm (0.25 in.) eje flexible
Dirección de giro	En sentido del reloj, visto desde arriba
Cabeza cortadora	Cabeza de línea de nilón (2 líneas) con línea de 2,4 mm (0,080 in.) 203mm (8 in.)
Agarrador	Agujero -D Izquierdo, Agarrador - Derecho
Arnés para el hombro	Optativo N/P 99944200201

MODELO	GT-225i
Velocidad en vacío	3000 RPM
Velocidad de embragado	3800 RPM
Velocidad con el acelerador completamente abierto	7500 RPM

REGISTRO DE PRODUCTO

Gracias por elegir ECHO Power Equipment

Por favor, ingrese a sitio web <http://www.echo-usa.com/Warranty/Register-Your-ECHO> para registrar su nuevo producto en línea. Es RAPIDO y FACIL!
NOTA: Su información nunca será vendida o mal utilizada por ECHO, Inc. El registro de su compra nos permite comunicarnos con usted en el caso de una actualización de servicio, o el retiro del producto del mercado, y verificar la propiedad de su producto para consideraciones de garantía.

Si no tiene acceso al Internet, usted puede completar el siguiente formulario y enviarlo a:

ECHO Inc., Product Registration, PO Box 1139, Lake Zurich IL 60047.



PRODUCT REGISTRATION CARD : TARJETA DE REGISTRO : CARTE D'ENREGISTREMENT DU PRODUIT

ONLINE OPTION: Register online and save a stamp! You will be alerted of product updates and/or be sent new ECHO product information and special offers. Simply go to: www.echo-usa.com

OPCIÓN POR INTERNET: Regístrate en la página web y ahorra un sello. Serás alertado de actualizaciones de productos y/o se te enviará información sobre los nuevos productos ECHO y las ofertas especiales. Simplemente visite: www.echo-usa.com

OPTION EN LIGNE : Enregistrer en ligne et épargner un timbre! Vous serez informé sur les nouveaux produits ECHO et les offres à jour de produit ainsi que les offres spéciales. Simplement, visitez le: www.echo-usa.com

Please Print : Por Favor Enscriba Con Letra De Molde : En Lettre Carré S.V.P.

Confidential: Information provided will not be shared or sold

Purchaser's Name : Nombre del Comprador : Nom de l'acheteur

Primary use of tool: Professional Homeowner Rental Equip.
 Usage primario de la herramienta: Profesional Dueño de casa Alquiler

Address : Dirección : Adresse

Do you wish to receive periodic ECHO product information and special offers by e-mail? Yes No
 ¿Desea usted recibir información periódica y ofertas especiales por correo electrónico sobre el producto ECHO? Yes No

City : Ciudad : Ville

State : Estado :
Province

Zip Code : Código Postal : Code Postal

Souhaitez-vous recevoir périodiquement de l'information sur les produits ECHO et les offres spéciales par courrier électronique ? Oui Non

E-Mail Address : Dirección De Correo Electrónico : Courrier Electronique

Did you visit the ECHO website before purchasing your product?
 Visitéz usted la página web ECHO antes de comprar su producto?
 Si No
 Oui Non

Phone Number : Número De Teléfono : Téléphone

Date of Purchase : Fecha de la Compra :
Date de l'achat

Avez-vous visité le site d'ECHO avant de procurer votre produit?
 Si Non
 Oui Non

What factor(s) most influenced your purchase?
 Performance Price Dealer
 Reliability Quality Warranty
 Friend/Family Brand

Where Purchased : Nombre del Almacén donde fue Comprado : Lieu d'achat

¿Qué factor(es) influyó más en su compra?
 Funcionamiento Precio Distribuidor
 Confiabilidad Experiencia Anterior Calidad
 Amigo/Familia Marca Garantía

Model Number : Numero del Modelo - No. de modèle / Serial Number : Numero de Serie : No. de série

Quel facteur (facteurs) vous a influencé le plus?
 Performance Prix Marchand
 Fiabilité Qualité Garantie
 Ami/Famille Marque

Registering your purchase enables us to contact you in the unlikely event of a service update or product recall and verifies your ownership in the event of loss. El registrar su compra nos permite estar en contacto con usted en caso de cualquier evento de actualización de servicio o llamado de atención de producto y también verifica su propiedad en caso de pérdida. L'enregistrement de votre achat nous permettra de vous contacter dans le cas improbable de modifications des instructions d'entretien ou de rappel du produit et vérifier que vous êtes le propriétaire en cas de vol ou de perte.

ECHO INC., 400 Oakwood Rd., Lake Zurich, IL 60047
 1.800.432.ECHO WWW.ECHO-USA.COM

X75722720206 02-2012



T75714001001/T75714999999
T75814001001/T75814999999
T86314001001/T86314999999



ECHO, INCORPORATED

400 Oakwood Road
Lake Zurich, IL 60047

www.echo-usa.com